

Modell-Linie: MAXIMA | MAXL200-120 SET

Gewerbespülen aus Edelstahl | Gewerbespülen aus Edelstahl

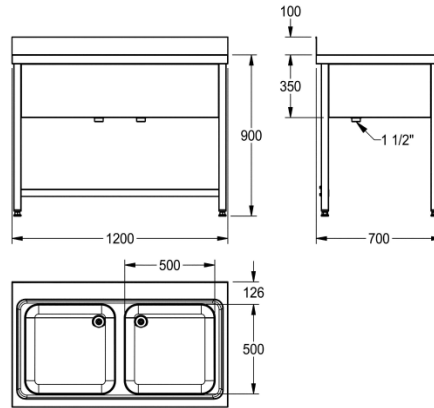

KWC-Nr.

2000104039

Set aus MAXL200-120 + Untergestell MAXF120-70 zum verschrauben

Gewerbespüle, montierbar als Aufgospüle oder für Wandmontage, Chromnickelstahl, Oberfläche seidenmatt, Materialstärke 1 mm, zwei fugenlos eingeschweißte Becken, ohne Überlauf und mit 80 mm Armaturenbank, 1 1/2" Ablaufventil und 2-tlg. Überlauf-Standrohr, 100 mm hohe fugenlose Rückwand als

Spritzschutz, Konsolen optional erhältlich, Lochbohrungen für Wandmontage vorhanden.

Set aus MAXL200-120 + Untergestell MAXF120-70 zum verschrauben.

Technische Daten

Becken: Höhe	300 mm
Oberflächenbehandlung des Beckens	seidenmatt
Becken: Tiefe	500 mm
Becken: Breite	500 mm
Abtropffläche oder Ablage	nein
Material	Edelstahl
Materialtyp	1.4301 Chromnickelstahl V2A
Materialstärke	1 mm
Geräuschkämmung	ja
Gesamtiefe	700 mm
Gesamthöhe	1.000 mm
Gesamtbreite	1.200 mm
Schwallrand	ja
Oberflächenbehandlung	seidenmatt
Kundenspezifisch	nein
Armaturenbank	ja
Art der Montage	am Produkt montiert
Position Ablauf	rechte hintere Ecke
Ausladung Ablauf	216 mm
Ablaufgarnitur inklusive	ja
Durchmesser Ablaufbohrung	DN 40
teamNumber	0
sanitasTroeschNumber	0